

Montážní návod pro redukci FIRST BOP24 & BOP24R

Před montáží ověřte typ středového pouzdra a průměr integrované středové osy klik !

Modely pro kliky Shimano:

- B24 (pro BB30)
- BP24 (pro PF30)
- BO24 (pro OS BB)

Modely pro kliky SRAM (Truvativ):

- B24R
- BP24R
- BO24R

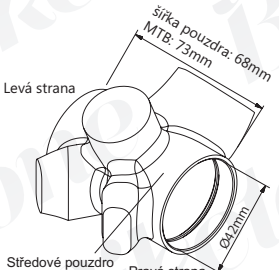
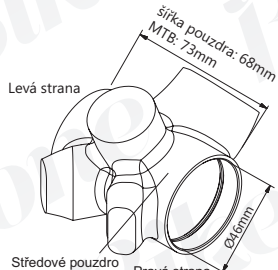
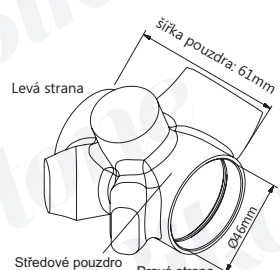
B24(SHIMANO) B24R(SRAM)		BP24(SHIMANO) BP24R(SRAM)		BO24(SHIMANO) BO24R(SRAM)	
středové pouzdro Ø42mm		středové pouzdro Ø46mm		středové pouzdro Ø46mm	
Silniční rám: 68mm	MTB rám: 73mm	Silniční rám: 68mm	MTB rám: 73mm	Silniční rám: 61mm	
					

B24/B24R pro BB30 (Ø42mm)

1. Zkontrolujte vnitřní průměr pouzdra (Ø42mm) a jeho šířku.

Pro středová pouzdra s šířkou:
Silniční rám: 68mm MTB rám: 73mm

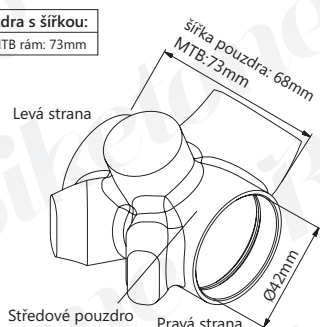

BP24/BP24R pro PF30 (Redukce z Ø46mm na Ø42mm)

1. Před montáží ověřte, zda průměr a šířka pouzdra jsou správné. Pomocí lisovacího přípravku nalisujte hliníkovou vložku do středového pouzdra, aby přesně lícovala s oběma okraji.

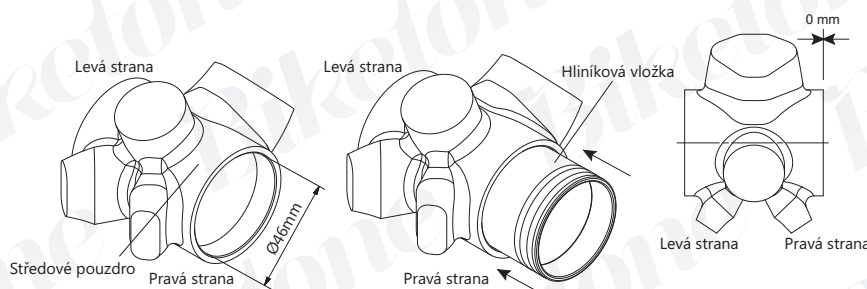

BO24/BO24R pro OSBB (Redukce z Ø46mm na Ø42mm)

1. Před montáží ověřte, zda průměr a šířka pouzdra jsou správné. Nalisujte obě hliníkové misky do středového pouzdra, aby přesně lícovaly s oběma okraji.

Středové pouzdro
Silniční rám: 61mm

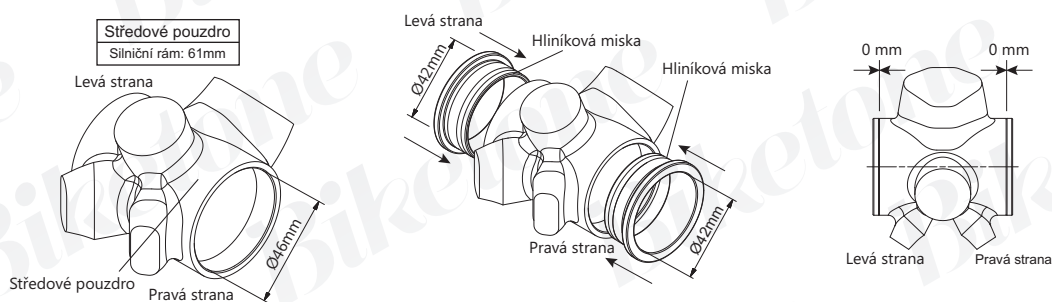

2. Naneste tenkou vrstvu mazacího tuku na závit misky a pomocí lisovacího přípravku nalisujte pravou misku (Drive-Side) do středového pouzdra, aby přesně dosedla k okraji.

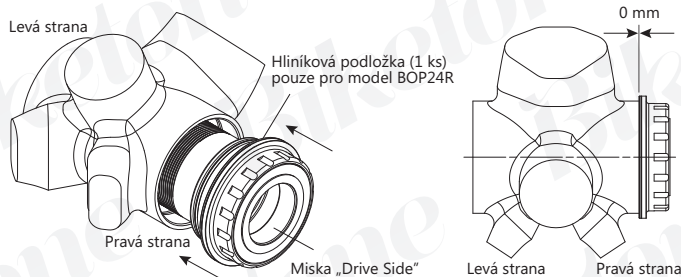

3. Vložte z levé strany pouzdra levou misku a opatrně zašroubujte (doprava) se zalisovanou pravou miskou (Drive side)

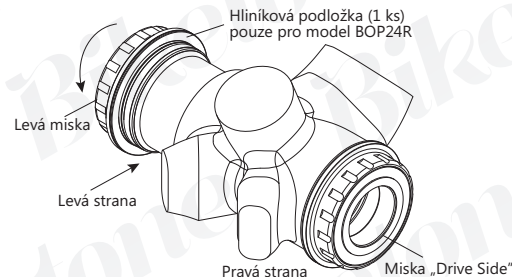

4. Pro dotažení misek použijte z každé strany klíč pro Hollowtech (např Shimano TL-FC32). Pomocí klíče dotáhněte levou misku až přesně dosedne ke středovému pouzdra rámu. Doporučený utahovací moment je 40Nm.

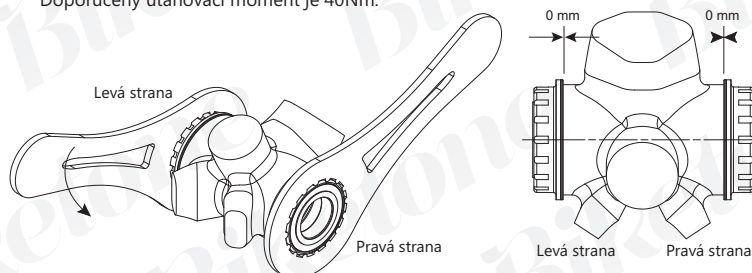

5. Instalace je dokončena.

